

543
BANQUETTE MAURITANIE



2022
CHARLOTTE PERRIAND
Cassina iMaestri Collection

ENG The Banquette Mauritanie is among the furnishings designed by Charlotte Perriand in 1959 for the homes of the managers and staff of the "Miferma" mining company in the city of Cansado, on the Atlantic coast of Mauritania. Its sophisticated, timeless design. Composed of magnificent wood lattice attached to an elegant metal base, the bench can be used without cushions to accentuate its long, lean structure. With a single two- or three-seat cushion placed at the centre or along the sides of the bench, it invites various interpretations of use. Or, backrest cushions can be added that are attached to the seat in such a way as to allow them and the upholstery to be easily removed. And, to best meet contemporary needs, it is available with integrated USB ports (type A and C). As is true of all the items in the Cassina iMaestri Collection, each piece is authenticated by the collection logo, Charlotte Perriand's signature and by a serial number

ITA Parte della serie di arredi disegnati da Charlotte Perriand nel 1959 per gli alloggi dei dirigenti e delle maestranze della società mineraria "Miferma", nella città di Cansado, sulla costa atlantica della Mauritania, Banquette Mauritanie si caratterizza per il design sofisticato e senza tempo. La panca, composta da una maestosa griglia di listelli in legno fissata su un'elegante base metallica, può essere utilizzata senza cuscinature per porre l'accento sulla longilinea struttura, con un solo cuscino di seduta a due o a tre posti posizionabile al centro o ai lati della panca, e, infine, con l'aggiunta di cuscini per lo schienale fissati alla seduta in modo da facilitarne lo smontaggio e la sfoderabilità, lasciando spazio a diverse interpretazioni d'uso. Inoltre, per rispondere al meglio alle esigenze contemporanee, è disponibile in versione elettrificata con prese USB (tipo A e C). Come tutte le opere della Collezione Cassina iMaestri, ogni pezzo è autenticato dal

FRA La Banquette Mauritanie fait partie de la série de meubles conçus par Charlotte Perriand en 1959 pour le logement des cadres et des ouvriers de la société minière « Miferma », dans la ville de Cansado sur la côte atlantique de la Mauritanie, et se démarque par un design sophistiqué et intemporel. Le banc, composé d'un majestueux treillis de lattes de bois fixées sur un élégant piètement en métal, peut être utilisé sans coussins pour souligner sa structure longiligne, avec un seul coussin d'assise à deux ou trois places pouvant être positionné au centre ou aux extrémités et, enfin, avec l'ajout de coussins de dossier fixés à l'assise de manière à faciliter le démontage et le déhousseage, laissant libre cours à différentes interprétations concernant son usage. De plus, pour répondre au mieux aux exigences actuelles, le banc est disponible avec une alimentation électrique avec des prises USB (type A et C). À l'instar de toutes les œuvres de la

DE Die Banquette Mauritanie ist Teil einer Reihe von Möbeln, die Charlotte Perriand 1959 für die Unterkünfte des Führungspersonals und der Arbeiter des Bergbauunternehmens "Miferma" in der Stadt Cansado an der Atlantikküste von Mauretanien entworfen hat, und zeichnet sich durch ein elegantes und zeitloses Design aus. Die Sitzbank besteht aus einer hochwertigen Sitzfläche aus Holzplatten, die auf einem eleganten Metallgestell befestigt ist. Die Sitzbank kann ohne Sitzkissen verwendet werden, um den Akzent auf die exklusiven, langen Banklatten zu setzen, mit nur einem Sitzkissen in der Ausführung als Zweisitzer oder Dreisitzer, das in der Mitte oder an den Seiten der Sitzbank positioniert werden kann, oder mit zusätzlichen Kissen für die Rückenlehne, die an der Sitzfläche befestigt ist und ein einfaches Abnehmen und Abziehen der Kissen erlaubt, und bietet damit Raum für unterschiedliche

that matches its ID card.

logo della collezione, la firma di Charlotte Perriand e la numerazione progressiva che corrisponde alla propria carta d'identità.

Collection Cassina iMaestri, chaque pièce est authentifiée par le logo de la collection, la signature de Charlotte Perriand et la numérotation progressive, ce qui correspond à propre carte d'identité.

Interpretationen der Nutzung der Bank. Um die Anforderungen der heutigen Zeit zu erfüllen, die Sitzbank ist in einer elektrifizierten Version erhältlich mit USB-Ports vom Typ A und C. Wie alle Möbel der Kollektion Cassina iMaestri wird die Authentizität jedes Möbelstück durch das Logo der Kollektion, die Unterschrift von Charlotte Perriand und die fortlaufende Nummerierung bestätigt, die auch auf dem Echtheitszertifikat steht.

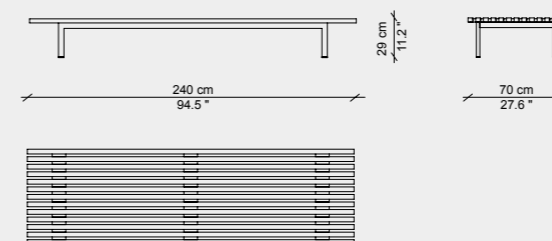

543 PO 0_

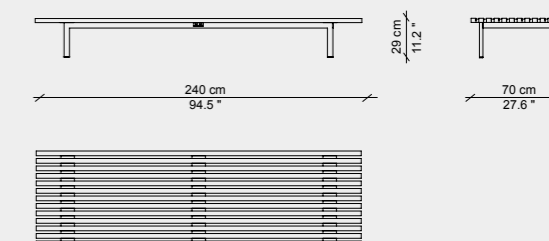

543 PO K_ELECTRIFIED

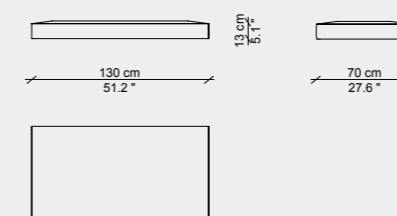

543 PO 90

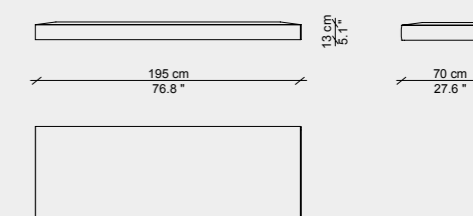

543 PO 91

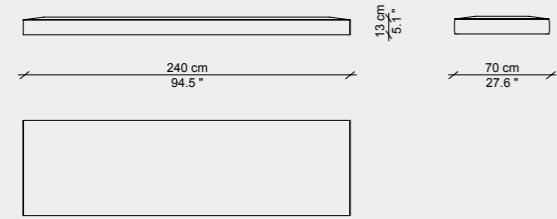

543 P0 92

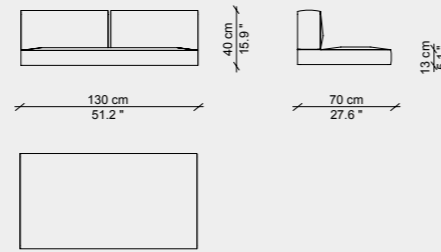

543 P2 90

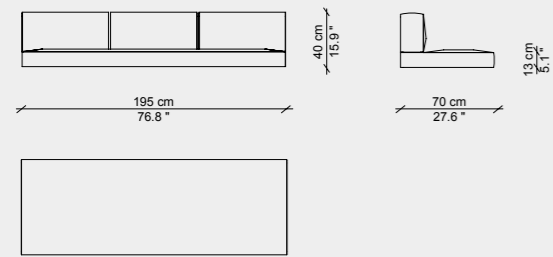

543 P3 90

FINISHES - FINITURE - FINITIONS - AUSFÜHRUNGEN



Natural oak
Rovere naturale
Chêne naturel
Eiche natur

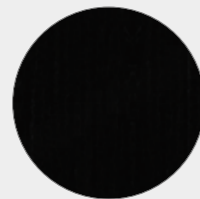

Black stained beachwood
Faggio tinto nero
Hêtre teinté noir
Buche schwarz gebeizt



Black painted
Verniciato nero
Vernie noir
Schwarz lackiert

ENG STRUCTURE In metal painted black, low-gloss finish. Solid wood slats with natural oak veneer or in solid beech stained black, low-gloss finish. TOP In plywood, padded with variable-density polyurethane foam and polyester batting. UPHOLSTERY Removable, in leather or fabric from the Cassina Pro Collections.

ITA STRUTTURA In metallo verniciato nero finitura low gloss. Listelli in legno massello impiallacciati in rovere naturale o in legno massello di faggio tinto nero, finitura low gloss. PIANALE In legno multistrato con imbottitura in poliuretano espanso a densità differenziata e ovatta di poliestere. RIVESTIMENTO Amovibile, in pelle o tessuto delle Collezioni Cassina Pro.

FRA STRUCTURE En métal peint en noir finition low gloss. Lattes en bois massif plaquées chêne naturel ou en hêtre massif teinté noir, finition low gloss. ASSISE En bois multiplis avec rembourrage en mousse polyuréthane à densité différenciée et ouate de polyester. REVÊTEMENT Amovible, en cuir ou en tissu des Collections Cassina Pro.

DE GESTELL Aus Metall mit Lackierung in Schwarz mit seidenmatter Oberfläche. Latten aus Massivholz mit Furnier aus Eiche natur oder aus massiver Buche gebeizt schwarz mit seidenmatter Oberfläche. SITZFLÄCHE Aus Sperrholz mit Polsterung aus PU-Schaum mit unterschiedlicher Dichteverteilung und Polyesterwatte. BEZUG Abnehmbarer Bezug aus Leder oder Stoff der Kollektionen Cassina Pro.

IDENTIFYING MARKS AND PRODUCTION NUMBERS
MARCHIATURE IDENTIFICATIVE E NUMERI DI PRODUZIONE
MARQUAGE D'IDENTIFICATION ET NUMÉROS DE PRODUCTION
IDENTIFIZIERUNG VON MARKEN UND PRODUKTIONSNUMMERN

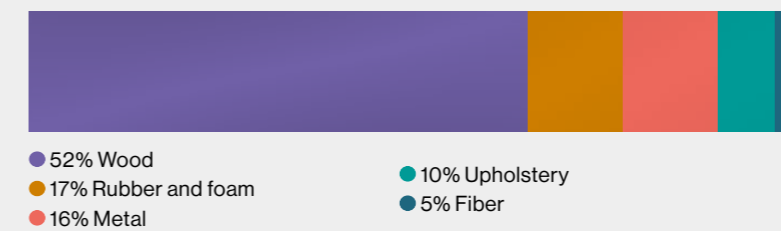
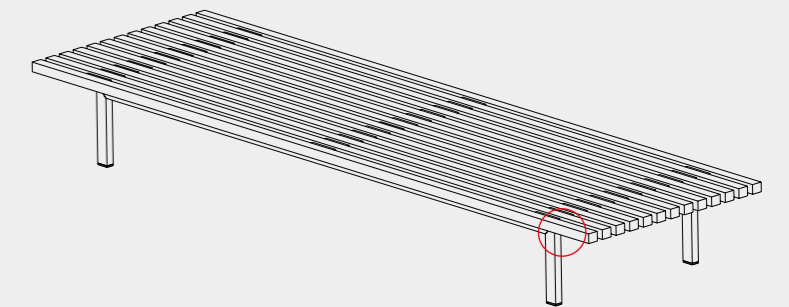

CERTIFICATIONS - CERTIFICAZIONI - CERTIFICATIONS - ZERTIFIKATE

BIFMA

GREENGUARD pending

